



Nel 70esimo anniversario del Consiglio d'Europa
70th anniversary of the Council of Europe



con il patrocinio
under the patronage
Segreteria di Stato per gli Affari Esteri e Politici
Segreteria di Stato per gli Affari Interni e la Pace
Segreteria di Stato per il Territorio e il Turismo
Segreteria di Stato per la Cultura e la Ricerca
Giunta di Castello della Città di San Marino

S. E. R. Mons. Andrea Turazzi – Vescovo di San Marino e Montefeltro



Università degli Studi della Repubblica di San Marino



Azienda Autonoma di Stato per i Lavori Pubblici

Credits Giuseppe Bernardini | Leonardo Blanco | Rita Canarezza | Gemma Cavalleri
Matteo Casali | Pio Chiaruzzi | Korina Dordevic | Leo Marino Gasperoni | Antonio
Kaulard | Lejla Kresevljakovic | Adolfo Morganti | Leo Marino Morganti | Giuseppe
Morganti | Gabriele Mazza | Augusto Michelotti | Marco Podeschi | Nicola Renzi
Tommaso Rossini | Barbara Ugolini | Guerrino Zanotti | *In memoriam* Guido Bellatti Ceccoli

διάλογος

dialogo | dialogue

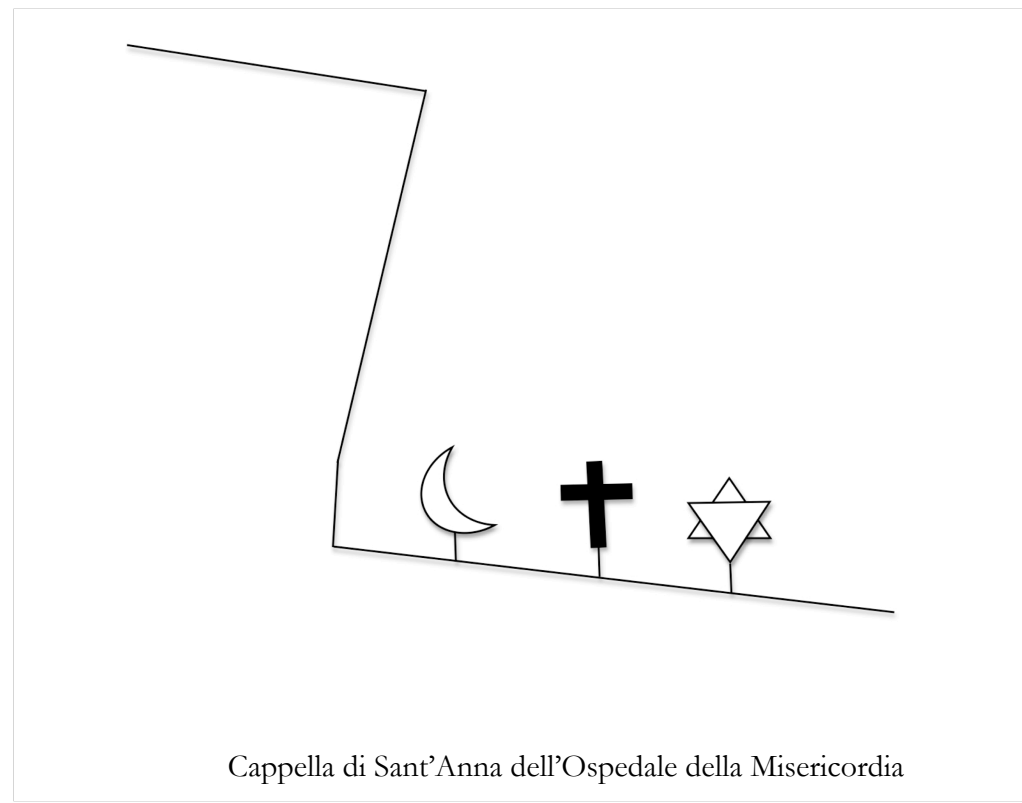

Cappella di Sant'Anna dell'Ospedale della Misericordia

Città di San Marino | Repubblica di San Marino

30 settembre 2019, ore 17h00

Author

Michele Chiaruzzi

Works Supervisor

Vladimiro Selva

Project Architect

Elisa Gasperoni

Stonecutters

Roberto Bonfini

Raniero Fabbri

Giovanni Grandoni

Bruno Raganini

Lino Riccardi

Ivan Zanotti

Inner Metal Structures

Blacksmiths Lab AASLP

Installation

Marino Gasperoni

Raniero Macina

Leo Zonzini

Photo

Vittorio Giardi

Gabriele Mazza

Video

Giorgio Busignani

Lights

Gianluca Borgagni

Eric Paoloni

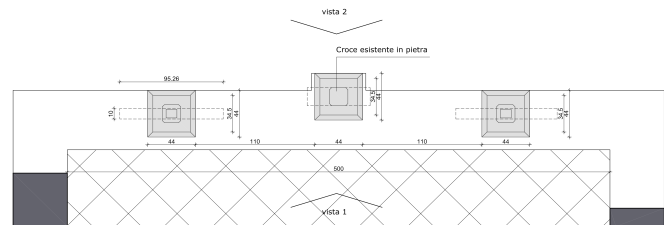
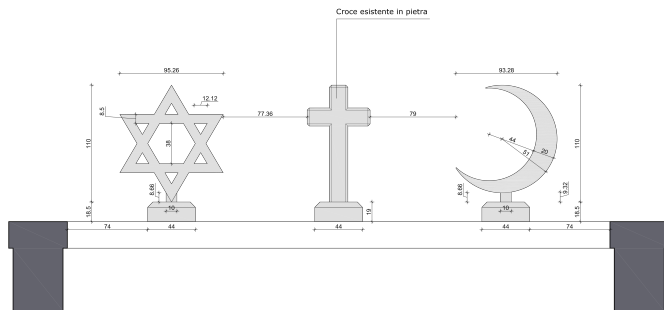

This is a historic initiative. There has never been a building that displays the three faiths in a common shape. We created a site with a unique visual experience of intercultural and interreligious dialogue. We support a culture of mutual respect and dialogue across all backgrounds, beliefs and nationalities. We offer an evocative work of hospitality and freedom in human conversation, which enhances San Marino's role in international dialogue on the occasion of the 70th anniversary of the Council of Europe. It stands on the Chapel of Saint Anne of the Misericordia Hospital designed by Gino Zani in 1935 and inaugurated in 1941. The cross is the pre-existing symbol; the crescent and the star have been added to create the present effect. The symbols have the same dimensions and weight. They are made of San Marino stone and realized by Sammarinese stonecutters. It is a tribute to an ancient tradition founded on the ability of those who hit to create, not to destroy.

Questa è un'iniziativa storica. Non c'è mai stato un edificio mostrante le tre fedi poste in forma comune. Creiamo un luogo che ha l'esperienza visiva unica del dialogo interculturale e interreligioso. Sosteniamo una cultura di rispetto reciproco e dialogo tra tutti i contesti, credenze e nazionalità. Offriamo un'opera evocativa dell'ospitalità e della libertà nella conversazione umana che valorizza il ruolo sammarinese nel dialogo internazionale in occasione del 70esimo anniversario del Consiglio d'Europa. Sorge sulla Cappella di Sant'Anna dell'Ospedale della Misericordia progettato da Gino Zani nel 1935 e inaugurato nel 1941. La croce è simbolo preesistente alla mezzaluna e alla stella, create per produrre l'effetto presente. Tutti i simboli hanno pari dimensioni e peso. Sono realizzati in pietra del Titano lavorata dai maestri scalpellini sammarinesi. È un tributo ad una tradizione secolare fondata sull'abilità di chi scolpisce per costruire e non colpisce per distruggere.

Ufficialmente

San Marino stone and metal
Symbols net weight 500 kg